

DATOS TÉCNICOS
CALIBRACIÓN

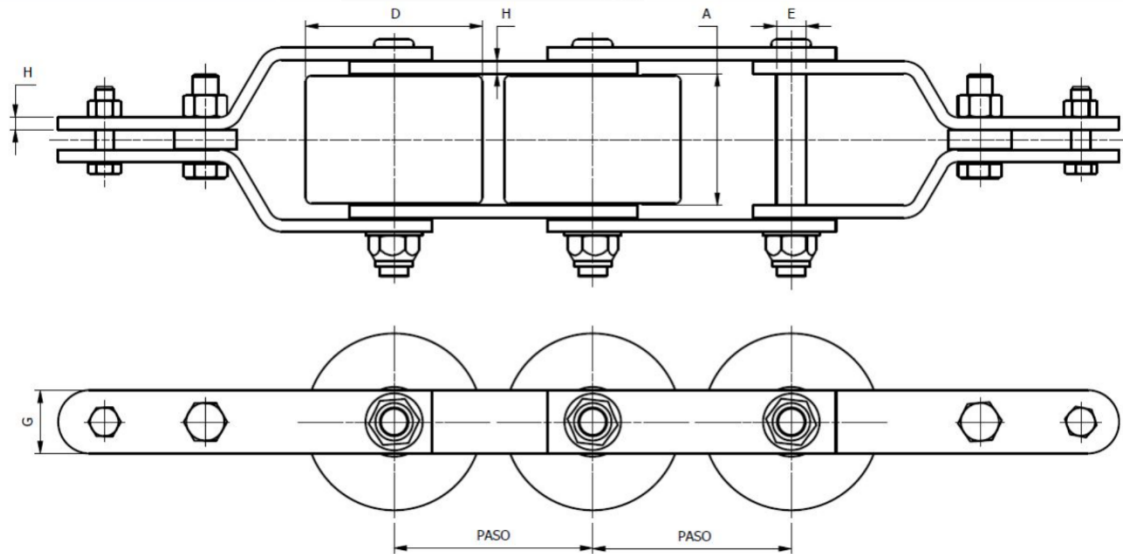

INDUSTRIA DE LA CONSTRUCCIÓN



REFERENCIA	PESO POR PIE (libras)	PASO	A	B	C	D	E	G	H
CADENA DE CALIBRACIÓN 30kg/m	20,00	100,00	66,50	69,00	50,50	90,50	15,00	31,75	6,35
CADENA DE CALIBRACIÓN 35kg/m	23,50	100,00	66,50	69,00	50,50	89,00	15,00	31,75	6,35
CADENA DE CALIBRACION 43,33 kg	29,10	100,00	88,00	79,75	61,25	90,20	15,80	38,10	6,35
CADENA DE CALIBRACIÓN 5kg/m	3,40	101,60	52,80	45,28	36,13	35,00	15,00	31,75	6,35
CADENA DE CALIBRACION 10 kg/m	6,10	145,00	50,00	47,50	38,00	60,00	9,50	31,75	4,50
CADENA DE CALIBRACION 12 kg/m	8,40	150,00	61,50	57,95	48,45	57,15	9,50	31,75	6,35
CADENA DE CALIBRACION 6 kg/m	4,00	150,00	51,00	45,40	35,90	47,00	9,50	28,00	3,20
CADENA DE CALIBRACION 100 lb/ft	100,00	152,40	292,90	200,48	162,33	115,70	19,00	38,10	9,53
CADENA DE CALIBRACION 130 kg/m	87,30	152,40	141,70	129,00	95,90	139,70	19,05	50,80	9,53
CADENA DE CALIBRACION 30 lb/ft	30,00	152,40	139,70	127,45	89,30	82,86	19,00	38,10	9,53